

# **Andreas Dietl KG**



***Graviermaterial  
Graviermaschinen  
Lasergravursysteme***

***Produktkatalog***

## Andreas Dietl KG

Graviermaterial  
Graviermaschinen  
Lasergravursysteme

Gstetten 9  
A-3074 Michelbach  
fon: 02744-67947  
fax: 02744-67947-14  
email: dietl@graviermaterial.at  
www.graviermaterial.at

**Verkaufsbedingungen:** Alle Preise verstehen sich in Euro, ab Lager,  
excl. 20% Mwst, zuzüglich Verpackung, welche zum  
Selbstkostenpreis berechnet wird.

**Zahlungsbedingungen:** Innerhalb von 10 Tagen 2% Skonto oder 30 Tage netto.

**Eigentumsvorbehalt:** Die Ware bleibt bis zur vollständigen Bezahlung unser Eigentum.

### Erfüllungsort

und Gerichtsstand: St. Pölten

**Bankverbindung:** RB St. Pölten, Kto: 4.416.525, BLZ: 32585  
IBAN: AT893258500004416525  
BIC: RLNWATWWOBG

**UID-Nr.:** ATU 48358003

**EORI-Nr.:** ATE OS 1000007369

**ARA-Lizenz:** 12292

Druckfehler und Preisänderungen vorbehalten.



<b>Travply Innen</b>	4
<b>Travply Außen</b>	6
<b>Ultratrav</b>	7
<b>ADA</b>	8
<b>Travacryl</b>	9
<b>Travopal - Melamin</b>	10
<b>Laserply</b>	11
<b>Laserfolie</b>	13
<b>Lasertec</b>	14
<b>Lasertec 3-schichtig</b>	15
<b>Acrylglas GS &amp; XT</b>	17
<b>ALF</b>	19
<b>TRAVXAL seidenmatt</b>	20
<b>TRAVXAL Edelstahl-Look</b>	21
<b>TRAVXAL glänzend-deluxe</b>	22
<b>TRAVXAL matt-deluxe</b>	23
<b>AlumaMark</b>	24
<b>AluLaser</b>	25
<b>Nirosta</b>	26
<b>Messing MS58 einbrennlackiert</b>	27
<b>Messing MS58 poliert und unlackiert</b>	28
<b>Messing MS58 roh</b>	29
<b>Ronden</b>	30
<b>Formschilder</b>	31
<b>Schmuckanhänger</b>	32
<b>Holz</b>	34
<b>Flugzeugsperrholz</b>	36
<b>Visitenkarten</b>	37
<b>Gravierstichel und Fräser</b>	38
<b>Zubehör</b>	41
<b>Zubehör für Lasergravuranlagen</b>	43
<b>Haftmatten</b>	46
<b>Klebebänder</b>	47
<b>Befestigungen</b>	48
<b>Maschinen</b>	51



Die mikrodünne Deckschicht ermöglicht ein nahezu spanloses Gravieren von kleinsten Schriften ohne Schattenwirkung. Die Oberfläche ist matt und reflektionsfrei.

✓	innen
	außen
✓	flexibel
✓	bruchfest
	UV-resistent
✓	schneiden
✓	sägen
✓	stanzen
✓	bohren
✓	kleben
✓	Siebdruck
✓	CNC
	CO2-Laser
	schneiden
✓	gravieren

**Material:** ABS/Heißprägefolie

**Stärke:** 0,8 mm, 1,5 mm und 2,5 mm

**Format:** 1220 x 610 mm

**Temperaturbereich:** -20° bis +85° C

**Gravurtiefe:** 0,05 mm





**Bearbeitung:** Travply lässt sich einfach gravieren, mit Tafelschere oder Kreissäge zuschneiden oder einfach anritzen und durchbrechen. Travply ist zum Schutz mit einer Folie überzogen, die vor der Gravur entfernt wird. Zuschnitte aller Art möglich.





Travply – Innenanwendung			
Format	Stärke		Preis pro Tafel
1220 x 610 mm	0,8 mm		<a href="#">Webshop</a>
1220 x 610 mm	1,5 mm		
1220 x 610 mm	2,5 mm		
1220 x 610 mm	Zuschlag für Selbstklebefolie		
1220 x 610 mm	Magnetfolie selbstklebend		

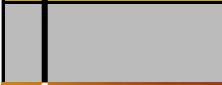





Mengenrabatte	
ab 15 Tafeln	-5%
ab 30 Tafeln	-10%
ab 50 Tafeln	-15%

Farbtöne für Innenanwendung			
	<b>200</b> weiß/schwarz		<b>202</b> weiß/rot
	<b>203</b> weiß/blau		<b>205</b> schwarz/weiß
	<b>212</b> hellblau/weiß		<b>213</b> azurblau/weiß
	<b>214</b> hellblau/schwarz		<b>216</b> weiß/grün
	<b>217</b> gelb/rot		<b>218</b> gelb/schwarz
	<b>219</b> gelb/blau		<b>223</b> braun/weiß
	<b>229</b> rot/schwarz		<b>232</b> apfelgrün/weiß

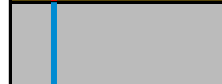

	<b>233</b> piniengrün/weiß
	<b>239</b> grau/schwarz
	<b>250</b> gold/schwarz
	<b>252</b> silber/schwarz
	<b>255</b> bronze/weiß

	<b>238</b> grau/weiß
	<b>245</b> orange/weiß
	<b>251</b> gold gebürstet/schwarz
	<b>253</b> silber gebürstet/schwarz
	<b>256</b> bronze/schwarz

Sonderfarben	
	<b>215</b> violett/weiß
	<b>252/27</b> gold gebürstet/rot
	<b>253/13</b> silber gebürstet/blau
	<b>263/13</b> européangold/blau
	<b>250/27</b> gold/rot
	<b>252/13</b> silber/blau
	<b>253/27</b> silber gebürstet/rot

Alle Farben mit roter und blauer Basis (0,8 mm und 1,5 mm) sowie mit grüner und gelber Basis (1,5 mm) lieferbar - Lieferzeit auf Anfrage.



Die mikrodünne Deckschicht ermöglicht ein nahezu spanloses Gravieren von kleinsten Schriften ohne Schattenwirkung. Die Oberfläche ist matt und reflektionsfrei.

✓	innen
✓	außen
✓	flexibel
✓	bruchfest
✓	UV-resistent
✓	schneiden
✓	sägen
✓	stanzen
✓	bohren
✓	kleben
✓	Siebdruck
✓	CNC
	CO2-Laser
	schneiden
✓	gravieren

**Material:** ABS/Heißprägefolie

**Stärke:** 0,8 mm und 1,5 mm

**Format:** 1220 x 610 mm







**Temperaturbereich:** -20° bis +85° C

**Gravurtiefe:** 0,05 mm

**Bearbeitung:** Travply lässt sich einfach gravieren, mit Tafelschere oder Kreissäge zuschneiden oder einfach anritzen und durchbrechen. Travply ist zum Schutz mit einer Folie überzogen, die vor der Gravur entfernt wird. Zuschnitte aller Art möglich.

Travply – Außenanwendung			
Format	Stärke		Preis pro Tafel
1220 x 610 mm	0,8 mm		<a href="#">Webshop</a>
1220 x 610 mm	1,5 mm		
1220 x 610 mm	Zuschlag für Selbstklebefolie		
1220 x 610 mm	Magnetfolie selbstklebend		

Mengenrabatte	
ab 15 Tafeln	-5%
ab 30 Tafeln	-10%
ab 50 Tafeln	-15%

Farbtöne für Außenanwendung			
	<b>4200</b> weiß/schwarz		<b>4205</b> schwarz/weiß
	<b>4213</b> azurblau/weiß		<b>4251</b> gold gebürstet/schwarz
	<b>4252</b> silber/schwarz		<b>4252/13</b> silber/blau
	<b>4252/27</b> silber/rot		<b>4253</b> silber gebürstet/schwarz



Ultratrav ist ein Schichtkunststoff speziell für die Industrieanwendung. Die Acryloberfläche macht das Material resistent gegen chemische Einflüsse. Ultratrav ist laserbeschriftbar und die Oberfläche ist kratzfest. Das elastische Material verhindert das Ausbrechen von Bohrungen im Randbereich.

✓	innen
✓	außen
✓	flexibel
✓	bruchfest
✓	UV-resistent
✓	schneiden
✓	sägen
✓	stanzen
✓	bohren
✓	kleben
✓	Siebdruck
✓	CNC
	CO2-Laser
	schneiden
✓	gravieren

**Material:** ABS-Acrylfolie, gebürstet  
**Stärke:** 0,7 mm, 1,5 mm und 2,3 mm

**Format:** 1220 x 610 mm

**Temperaturbereich:** -40° bis +80° C







**Gravurtiefe:** 0,15 mm

**Bearbeitung:** Ultratrav lässt sich einfach gravieren, mit Tafelschere oder Kreissäge zuschneiden oder einfach anritzen und durchbrechen. Ultratrav ist zum Schutz mit einer Folie überzogen, die vor der Gravur entfernt wird.

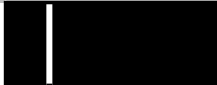
Zuschnitte aller Art möglich.

Ultratrav			
Format	Stärke		Preis pro Tafel
1220 x 610 mm	0,7 mm		<a href="#">Webshop</a>
1220 x 610 mm	1,5 mm		
1220 x 610 mm	2,3 mm		
1220 x 610 mm	Zuschlag für Selbstklebefolie		
1220 x 610 mm	Magnetfolie		
1220 x 610 mm	Magnetfolie selbstklebend		

Mengenrabatte	
ab 15 Tafeln	-5%
ab 30 Tafeln	-10%
ab 50 Tafeln	-15%

Farbtöne			
	<b>11200</b> weiß/schwarz		<b>11205</b> schwarz/weiß
	<b>11213</b> azurblau/weiß		<b>11218</b> gelb/schwarz
	<b>11227</b> rot/weiß		<b>11233</b> grün/weiß
	<b>11252</b> silber/schwarz		



ADA Acrylmaterial mit gleichbleibend **matter** Oberfläche.

**ADA Acrylmaterial** wird mit einer gleichbleibend matten Oberfläche produziert.

Es eignet sich somit **perfekt für die Braille Schrift** Anwendung.

ADA Material wird immer einseitig mit Schutzfolie geliefert.

✓	innen
✓	außen
✓	flexibel
✓	bruchfest
✓	UV-resistent
✓	schneiden
✓	sägen
✓	stanzen
✓	bohren
✓	kleben
✓	Siebdruck
✓	CNC
CO2-Laser	
	schneiden
✓	gravieren

**Material:** Acrylplatte

**Stärke:** 0,8 mm und 1,5 mm

**Format:** 1220 x 610 mm

**Temperaturbereich:** -25° bis +80° C



**Bearbeitung:**

**ADA Acrylmaterial** ist für Laserbearbeitung und die mechanische Gravur geeignet. Das Material ist zum Schutz einseitig mit einer Folie überzogen.

Zuschnitte aller Art möglich.

ADA			
Format	Stärke		Preis pro Tafel
1220 x 610 mm	0,8 mm		<a href="#">Webshop</a>
1220 x 610 mm	1,5 mm		
1220 x 610 mm	Zuschlag für Selbstklebefolie		

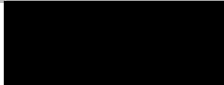
Mengenrabatte	
ab 20 Tafeln	-5%
ab 50 Tafeln	-10%

Farbtöne			
	<b>11200</b> weiß/schwarz		<b>11205</b> schwarz/weiß
	<b>11213</b> azurblau/weiß		<b>ADA227</b> rot



Travacryl ist ein zweischichtiges Acrylglas mit hohem kreativen Gebrauchswert. Gravuren auf der Rückseite in Spiegelschrift ergeben einen dreidimensionalen Effekt.

✓	innen
✓	außen
✓	flexibel
✓	bruchfest
✓	UV-resistent
	schneiden
✓	sägen
	stanzen
✓	bohren
✓	kleben
✓	Siebdruck
✓	CNC
	CO2-Laser
✓	schneiden
✓	gravieren

**Material:** Acryl/Acrylfolie

**Stärke:** 0,8 mm, 1,6 mm und 3,2 mm

**Format:** 1220 x 610 mm







**Temperaturbereich:** -30° bis +82° C

**Gravurtiefe:** 0,25 mm

**Bearbeitung:** Travacryl lässt sich einfach gravieren und mit einer Kreissäge zuschneiden. Travacryl ist zum Schutz mit einer Folie überzogen, die vor der Gravur entfernt wird.

Zuschnitte aller Art möglich.

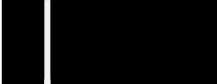
Travacryl			
Format	Stärke		Preis pro Tafel
1220 x 610 mm	0,8 mm	*** nur in Farbe 407(weiß/transparent) lieferbar	<a href="#">Webshop</a>
1220 x 610 mm	1,6 mm		<a href="#">Webshop</a>
1220 x 610 mm	3,2 mm		<a href="#">Webshop</a>

Farbtöne	
	<b>407 ***</b> weiß/transparent
	<b>405</b> blau/transparent
	<b>409 *</b> gold/transparent
	<b>412 **</b> rot/transparent
	<b>404</b> schwarz/transparent
	<b>408 *</b> silber/transparent
	<b>411 **</b> gelb/transparent

\* Aufpreis von 25%  
\*\* nur in Stärke 1,6 mm lieferbar



Travopal/Melamin sind Schichtpressstoffplatten aus Kunstharz, welche anspruchsvoll zum Gravieren und beständig gegen Alterung sind.

✓	innen
✓	außen
	flexibel
	bruchfest
✓	UV-resistent
	schneiden
✓	sägen
	stanzen
✓	bohren
✓	kleben
✓	Siebdruck
✓	CNC
	CO2-Laser
	schneiden
✓	gravieren

**Material:** Melamin/Schichtstoff

**Stärke:** 1,0 mm, 1,4 mm und 2,0 mm

**Format:** 1200 x 605 mm







**Temperaturbereich:** -20° bis +80° C

**Gravurtiefe:** 0,10 mm

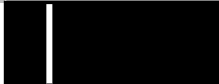
**Bearbeitung:** Travopal lässt sich einfach gravieren und mit einer Kreissäge schneiden.

Zuschnitte aller Art möglich.

Travopal/Melamin			
Format	Stärke		Preis pro Tafel
1200 x 605 mm	1,0 mm		<a href="#">Webshop</a>
1220 x 610 mm	1,4 mm		<a href="#">Webshop</a>
1220 x 610 mm	2,0 mm		<a href="#">Webshop</a>

Farbtöne			
	<b>800</b> weiß/schwarz/weiß		<b>805</b> schwarz/weiß/schwarz
	<b>813</b> blau/weiß/blau		<b>818</b> gelb/schwarz/gelb
	<b>827</b> rot/weiß/rot		<b>833</b> grün/weiß/grün
	<b>838</b> grau/schwarz/grau		<b>802</b> *, ** weiß/rot/weiß

\* nur in Stärke 1,4 mm und 2,0 mm lieferbar

\*\* Aufpreis von 25%



Laserply ist speziell für Lasergravuren entwickelt und ist zum Ausschneiden sehr feiner Konturen wie Buchstaben und Logos bestens geeignet. Es ist ebenso für die Gravier- und Schilderindustrie und deren hohe Ansprüche geeignet.

✓	innen
✓	außen
✓	flexibel
✓	bruchfest
✓	UV-resistent
✓	schneiden
✓	sägen
✓	stanzen
✓	bohren
✓	kleben
✓	Siebdruck
✓	CNC
CO2-Laser	
✓	schneiden
✓	gravieren

**Material:** Acryl/Heißprägefolie

**Stärke:** 0,4 mm, 0,6 mm, 0,8 mm und 1,5 mm

**Format:** 1220 x 610 mm

**Temperaturbereich:** -30° bis +82° C

**Gravurtiefe:** 0,05 mm





**Besondere Hinweise:**

Bei den Farben 3251, 3253 und 3256 besteht zwischen den Stärken 0,6 mm und 1,5 mm produktionsbedingt ein Farbunterschied.



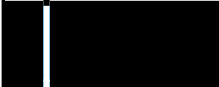



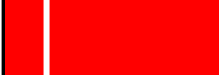







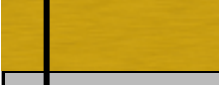

**\* Die Farben 3251, 3253, 3256 und 3263 sind nur für die Innenanwendung geeignet.**

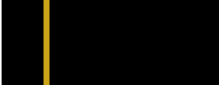
Laserply				
Format	Stärke			Preis pro Tafel
1220 x 610 mm	0,4 mm			<a href="#">Webshop</a>
1220 x 610 mm	0,6 mm			<a href="#">Webshop</a>
1220 x 610 mm	0,8 mm			<a href="#">Webshop</a>
1220 x 610 mm	1,5 mm			<a href="#">Webshop</a>
1220 x 610 mm	Zuschlag für Selbstklebefolie			
1220 x 610 mm	Magnetfolie			
1220 x 610 mm	Magnetfolie selbstklebend			

Mengenrabatte		
ab 20 Tafeln		-5%
ab 50 Tafeln		-10%

		0.4	0.6	0.8	1.5
	3200 weiß/schwarz	✓	✓	✓	✓
	3205 schwarz/weiß	✓	✓	✓	✓
	3212 hellblau/weiß		✓	✓	✓
	3213 azurblau/weiß	✓	✓	✓	✓
	3218 gelb/schwarz	✓	✓	✓	✓
	3227 rot/weiß	✓	✓	✓	✓



		0.4	0.6	0.8	1.5
	<b>3228</b> weinrot/weiß		✓	✓	✓
	<b>3232</b> apfelgrün/weiß		✓	✓	✓
	<b>3233</b> piniengrün/Weiß		✓	✓	✓
	<b>3245</b> orange/Weiß		✓	✓	✓
	<b>3250</b> gold/schwarz		✓	✓	✓
	<b>3251*</b> gold gebürstet/schwarz		✓	✓	✓
	<b>3252</b> silber/schwarz	✓	✓	✓	✓
	<b>3253*</b> silber gebürstet/schwarz		✓	✓	✓
	<b>3263*</b> europeangold/schwarz		✓	✓	✓
	<b>3121</b> schwarz-matt/gold		✓		
	<b>3221</b> schwarz-glänzend/gold		✓		
	<b>3202</b> weiß/rot		✓		✓
	<b>3203</b> weiß/blau		✓		✓
	<b>3217</b> gelb/rot		✓		✓
	<b>3238</b> grau/weiß		✓		✓
	<b>3256*</b> bronze geb./schwarz		✓	✓	✓
	<b>3251A</b> gold gebürstet/schwarz			✓	✓
	<b>3253A</b> silber gebürstet/schwarz			✓	✓



Auf Grund ihrer sehr geringen Stärke von 0,2 mm ist die Laser- und Gravierfolie ideal verwendbar für konvexe Applikationen. Die Folie ist sehr gut gravierbar und hervorragend dafür geeignet, mit dem Laser geschnitten zu werden. Laserfolie wird mit selbstklebender Rückseite geliefert.

✓	innen
✓	außen
✓	flexibel
✓	bruchfest
✓	UV-resistent
✓	schneiden
	sägen
✓	stanzen
✓	bohren
✓	kleben
✓	Siebdruck
✓	CNC
	CO2-Laser
✓	schneiden
✓	gravieren

**Material:** Acryl/Heißprägefolie

**Stärke:** 0,2 mm

**Format:** 600 x 300 mm

**Temperaturbereich:** -25° bis +75° C

Laserfolie			
Format	Stärke		Preis pro Tafel
600 x 300 mm	0,2 mm		<a href="#">Webshop</a>
Mengenrabatte			
ab 15 Tafeln			-5%
ab 30 Tafeln			-10%
ab 50 Tafeln			-15%

Laserfolie						
		<b>7200L</b> weiß matt/schwarz				<b>7200A</b> weiß glänzend/schwarz
		<b>7218L</b> gelb/schwarz				<b>7205A</b> schwarz/weiß
		<b>7233L</b> grün/weiß				<b>7213A</b> azurblau/weiß
		<b>7249L</b> gold-hochglanz/schwarz				<b>7218A</b> gelb/schwarz
		<b>7250L*</b> gold/schwarz				<b>7227A</b> rot/weiß
		<b>7251L*</b> gold gebürstet/schwarz				<b>7233A</b> grün/weiß
		<b>7253L*</b> silber gebürstet/schwarz				<b>7252A</b> silber/schwarz
		<b>7254L*</b> chrom/schwarz				<b>7291A</b> gold gebürstet/schwarz
		<b>7256L*</b> bronze/schwarz				<b>7293A</b> silber gebürstet/schwarz
		<b>7263L</b> européangold/schwarz				
		<b>7271L</b> blau marmoriert/weiß				
		<b>7273L</b> rot marmoriert/weiß				

\* Laserfolie in diesen Materialfarben wird für die Außenanwendung nicht empfohlen



Lasertec ist ein Schichtkunststoff mit hervorragenden Lasereigenschaften, ideal für Industrieanwendungen. Die laminierte Acryldeckschicht ist UV-stabil, kratzfest und weitgehend säurebeständig.

Lasertec-Platten werden aus Acryl hergestellt und wurden unter extremen Bedingungen auf Beständigkeit gegen Alterung getestet.

Lasertec ist natürlich auch für die herkömmliche CNC-Gravur geeignet.

✓	innen
✓	außen
	flexibel
✓	bruchfest
✓	UV-resistent
	schneiden
✓	sägen
	stanzen
✓	bohren
✓	kleben
✓	Siebdruck
✓	CNC
	CO2-Laser
✓	schneiden
✓	gravieren

**Material:** Acryl/Acrylfolie

**Stärke:** 0,7 mm, 1,5 mm und 3,1 mm

**Format:** 1220 x 610 mm

**Temperaturbereich:** -30° bis +82° C

**Gravurtiefe:** 0,15 mm (bei gold und silber: 0,45 mm)

Lasertec			
Format	Stärke		Preis pro Tafel
1220 x 610 mm	0,7 mm		<a href="#">Webshop</a>
1220 x 610 mm	1,5 mm		<a href="#">Webshop</a>
1220 x 610 mm	3,1 mm		<a href="#">Webshop</a>
Selbstklebefolie 1220 x 610 mm			
Mengenrabatte			
ab 20 Tafeln			-5%
ab 50 Tafeln			-10%

Lasertec			
	<b>1200</b> weiß /schwarz		<b>1229*</b> rot/schwarz
	<b>1202</b> weiß/rot		<b>1233</b> grün/weiß
	<b>1203</b> weiß/blau		<b>1234*</b> grün/schwarz
	<b>1205</b> schwarz/weiß		<b>1245</b> orange/weiß
	<b>12113</b> blau/weiß		<b>1246*</b> orange/schwarz
	<b>1217</b> gelb/rot		<b>1239</b> grau/schwarz
	<b>1218</b> gelb/schwarz		<b>1250</b> gold/schwarz
	<b>1227</b> rot/weiß		<b>1252</b> silber/schwarz

\* nur in den Stärken 0,7 mm und 1,5 mm erhi



Dies ist ein 3-schichtiges Graviermaterial, welches durch direktes Gravieren eine zweifarbige Gravur ohne Auslegen ermöglicht.  
 Das Material wird mit dem selben Fräser in zwei Tiefen graviert und somit erscheinen die beiden unterschiedlichen Kontrastfarben.

✓	innen
✓	außen
	flexibel
✓	bruchfest
✓	UV-resistent
	schneiden
✓	sägen
	stanzen
✓	bohren
✓	kleben
✓	Siebdruck
✓	CNC
	CO2-Laser
✓	schneiden
✓	gravieren

**Material:** Acryl/Acrylfolie

**Stärke:** 1,8 mm

**Format:** 1220 x 610 mm

**Temperaturbereich:** -30° bis +82° C

**Gravurtiefe:** 0,25 mm (erste Schicht) bzw. 0,45 mm (zweite Schicht)

Lasertec 3-schichtig		
Format	Stärke	Preis pro Tafel
1220 x 610 mm	1,8 mm	<a href="#">Webshop</a>
Selbstklebefolie 1220 x 610 mm		
Mengenrabatte		
ab 20 Tafeln		-5%
ab 50 Tafeln		-10%

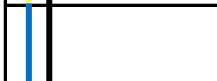
Lasertec 3-schichtig			
	<b>460</b> gelb/rot/schwarz		<b>463</b> weiß/gelb/schwarz
	<b>461</b> weiß/rot/schwarz		<b>464</b> weiß/blau/schwarz



Dies ist ein 3-schichtiges Graviermaterial, welches auf einer Seite eine gold glänzende Beschichtung und auf der Rückseite eine gold matte Beschichtung aufweist. Die Kernschicht ist schwarz. Das Material ist beidseitig schutzfoliert.

✓	innen
✓	außen
	flexibel
✓	bruchfest
✓	UV-resistent
	schneiden
✓	sägen
	stanzen
✓	bohren
✓	kleben
✓	Siebdruck
✓	CNC
	CO2-Laser
✓	schneiden
✓	gravieren

**Material:** Acryl/Acrylfolie

**Stärke:** 2,2 mm

**Format:** 1220 x 610 mm

**Temperaturbereich:** -30° bis +82° C

**Gravurtiefe:** 0,25 mm (erste Schicht) bzw. 0,45 mm (zweite Schicht)

Lasertec 3-schichtig		
Format	Stärke	Preis pro Tafel
1220 x 610 mm	1,8 mm	<a href="#">Webshop</a>
Selbstklebefolie 1220 x 610 mm		
Mengenrabatte		
ab 20 Tafeln		-5%
ab 50 Tafeln		-10%

Lasertec 3-schichtig (gold)	
460	gold/schwarz/gold



Hochwertiges Acrylglas für die Lasergravur bestens geeignet - auch fertig zugeschnitten

Bestellnummer		Preis
AGS1MM-1	Acrylglas gegossen, glasklar, Format 1250 x 600 x 1 mm	<a href="#">Webshop</a>
AGS2MM-M	Acrylglas gegossen, glasklar, Format 1290 x 845 x 2 mm	<a href="#">Webshop</a>
AGS3MM-M	Acrylglas gegossen, glasklar, Format 2030 x 1010 x 3 mm	<a href="#">Webshop</a>
AGS4MM-M	Acrylglas gegossen, glasklar, Format 2030 x 1010 x 4 mm	<a href="#">Webshop</a>
AGS5MM-M	Acrylglas gegossen, glasklar, Format 2030 x 1010 x 5 mm	<a href="#">Webshop</a>
AGS6MM-M	Acrylglas gegossen, glasklar, Format 2030 x 1010 x 6 mm	<a href="#">Webshop</a>
AGS8MM-M	Acrylglas gegossen, glasklar, Format 2030 x 1010 x 8 mm	<a href="#">Webshop</a>
AGS10MM-M	Acrylglas gegossen, glasklar, Format 2030 x 1010 x 10 mm	<a href="#">Webshop</a>
AGS12MM-M	Acrylglas gegossen, glasklar, Format 2030 x 1010 x 12 mm	<a href="#">Webshop</a>
AGS 3MM-M Farbe	Acrylglas gegossen, farbig, Format 2030 x 1010 x 3 mm	<a href="#">Webshop</a>
AGS 4MM-M Farbe	Acrylglas gegossen, farbig, Format 2030 x 1010 x 4 mm	<a href="#">Webshop</a>
AGS 5MM-M Farbe	Acrylglas gegossen, farbig, Format 2030 x 1010 x 5 mm	<a href="#">Webshop</a>
AGSE 1,5	Acrylglas extrudiert, glasklar, Format 1220 x 510 x 1,5 mm	<a href="#">Webshop</a>
AXT3MM-SILBER_AZ28	Acrylglas extrudiert, gespiegelt, silber, Format 2030 x 1010 x 3 mm	<a href="#">Webshop</a>
AXT3MM-SILBER/1	Acrylglas extrudiert, gespiegelt, silber, Format 1000 x 500 x 3 mm	<a href="#">Webshop</a>
AXT3MM-GOLD/1	Acrylglas extrudiert, gespiegelt, gold, Format 1220 x 608 x 3 mm	<a href="#">Webshop</a>



Farbtöne 3mm, 4mm*, 5mm** AGS			
	weiß - opal* **		schwarz* **
	blau* **		gelb
	grün**		rot**
	orange		

\* \*\* 4mm und 5mm nur in diesen Farben

Andere Farben und Materialstärken auf Anfrage. Zuschnitte aller Art möglich.



Hier ist die Deckschicht aus Aluminium, der Kern aus Melamin. Hervorragend geeignet für die gehobene Metallbeschilderung im Innen- wie im Aussenbereich. Durch den schwarzen Melaminkern unter der 0,2 mm Aluminium-Deckschicht braucht ALF nach der Gravur nicht farblich ausgelegt zu werden.

✓	innen
✓	außen
	flexibel
✓	bruchfest
✓	UV-resistent
	schneiden
✓	sägen
	stanzen
✓	bohren
✓	kleben
✓	Siebdruck
✓	CNC
	CO2-Laser
	schneiden
	gravieren

**Material:** Aluminium / Melemin / Aluminium

**Stärke:** 1,5 mm und 3,0 mm

**Format:** 1220 x 610 mm

**Temperaturbereich:** -20° bis +60° C

**Gravurtiefe:** 0,25 mm

ALF			
Format	Stärke		Preis pro Tafel
1220 x 610 mm	1,5 mm		<a href="#">Webshop</a>
1220 x 805 mm	3,0 mm		
Spezialreiniger für eloxiertes Aluminium			<a href="#">Webshop</a>

ALF			
		<b>Vorderseite</b> silber gebürstet/schwarz	
		<b>Rückseite</b> silber gebürstet/schwarz	
		<b>Vorderseite</b> silber gebürstet/schwarz	
		<b>Rückseite</b> silber gebürstet/schwarz	

Stärke: 1,5 mm

Stärke: 3,0mm



TRAVXAL sind eloxierte Aluminium-Tafeln, bei denen Legierung und Anodisierungsverfahren ganz speziell für die Gravurtechnik entwickelt wurden und die auch für die Lasergravur bestens geeignet sind.

✓	innen
✓	außen
	flexibel
✓	bruchfest
✓	UV-resistent
✓	schneiden
✓	sägen
✓	stanzen
✓	bohren
✓	kleben
✓	Siebdruck
✓	CNC
	CO2-Laser
	schneiden
✓	gravieren

**Material:** Aluminium

**Stärke:** 1,0 mm, 1,5 mm, 2,0 mm und 3,0 mm

**Format:** 2000 x 1000 mm oder 1000 x 500 mm

**Temperaturbereich:** -30° bis +120° C

**Bearbeitung:** Travxal lässt sich einfach gravieren und mit einer Kreissäge oder Schlagschere zuschneiden. Das Material ist mit einer Schutzfolie überzogen, welche vor der Gravur entfernt wird.

Stärke	Bestellnummer	
1,0 mm	A621-010	<a href="#">Webshop</a>
1,5 mm	A621-015	<a href="#">Webshop</a>
2,0 mm	A621-020	<a href="#">Webshop</a>
3.0 mm	A621-030	<a href="#">Webshop</a>

Spezialreiniger für Aluminium	<a href="#">Webshop</a>
-------------------------------	-------------------------

	<p><b>621</b> Travxal seidenmatt</p>
--	--



Hierbei handelt es sich um Travxal-Aluminiumtafeln im Edelstahl-Look mit geschliffener Oberfläche.

Die Vorteile gegenüber Edelstahl liegen in wesentlich schnelleren Gravierzeiten und höherer Fräser- und Stichelstandzeit.

Außerdem lässt sich Travxal einfach mit einer Tafelschere oder Kreissäge zuschneiden.

✓	innen
✓	außen
	flexibel
✓	bruchfest
✓	UV-resistent
✓	schneiden
✓	sägen
✓	stanzen
✓	bohren
✓	kleben
✓	Siebdruck
✓	CNC
CO2-Laser	
	schneiden
✓	gravieren

**Material:** Aluminium

**Stärke:** 0,5 mm, 1,0 mm, 1,5 mm und 2,0 mm

**Format:** 1250 x 625 mm oder 2500 x 1250 mm  
2000 x 1000 mm oder 1000 x 500 mm (bei 1mm Stärke)

**Temperaturbereich:** -30° bis +120° C

**Bearbeitung:** Travxal lässt sich einfach gravieren und mit einer Kreissäge oder Schlagschere zuschneiden. Das Material ist mit einer Schutzfolie überzogen, welche vor der Gravur entfernt wird.

Stärke	Bestellnummer	
0,5 mm	A620-005	<a href="#">Webshop</a>
1,5 mm	A620-015	<a href="#">Webshop</a>
2,0 mm	A620-020	<a href="#">Webshop</a>
Stärke	Bestellnummer	
1,0 mm	A620-010	<a href="#">Webshop</a>

Spezialreiniger für Aluminium	<a href="#">Webshop</a>
	<b>620</b> Travxal Edelstahl-Look



TRAVXAL sind eloxierte Aluminium-Tafeln, bei denen Legierung und Anodisierungsverfahren ganz speziell für die Gravurtechnik entwickelt wurden und die auch für die Lasergravur bestens geeignet sind.

✓	innen
✓	außen
	flexibel
✓	bruchfest
	UV-resistent
✓	schneiden
✓	sägen
✓	stanzen
✓	bohren
✓	kleben
✓	Siebdruck
✓	CNC
CO2-Laser	
	schneiden
✓	gravieren

**Material:** Aluminium

**Stärke:** 0,5 mm, 1,0 mm, 1,5 mm und 2,0 mm

**Format:** 2000 x 1000 mm oder 1000 x 500 mm

**Temperaturbereich:** -30° bis +120° C (natur bis +200° C)

**Bearbeitung:** Travxal lässt sich einfach gravieren und mit einer Kreissäge oder Schlagschere zuschneiden. Das Material ist mit einer Schutzfolie überzogen, welche vor der Gravur entfernt wird.

Farbabweichungen sind produktionsbedingt möglich.

Stärke	2000 x 1000 mm	1000 x 500 mm
0,5 mm	<a href="#">Webshop</a>	<a href="#">Webshop</a>
1,0 mm	<a href="#">Webshop</a>	<a href="#">Webshop</a>
1,5 mm	<a href="#">Webshop</a>	<a href="#">Webshop</a>
2,0 mm	<a href="#">Webshop</a>	<a href="#">Webshop</a>

Spezialreiniger für Aluminium	<a href="#">Webshop</a>
-------------------------------	-------------------------

	<b>601</b> natur
	<b>602</b> gold
	<b>603</b> schwarz
	<b>604</b> hellbronze
	<b>605</b> dunkelbronze
	<b>606</b> rot
	<b>607</b> blau
	<b>608</b> grün



TRAVXAL sind eloxierte Aluminium-Tafeln, bei denen Legierung und Anodisierungsverfahren ganz speziell für die Gravurtechnik entwickelt wurden und die auch für die Lasergravur bestens geeignet sind.

✓	innen
✓	außen
	flexibel
✓	bruchfest
	UV-resistent
✓	schneiden
✓	sägen
✓	stanzen
✓	bohren
✓	kleben
✓	Siebdruck
✓	CNC
	CO2-Laser
	schneiden
✓	gravieren

**Material:** Aluminium

**Stärke:** 0,5 mm bis 5,0 mm (siehe Preistabelle)

**Format:** 2000 x 1000 mm oder 1000 x 500 mm

**Temperaturbereich:** -30° bis +120° C (natur bis +200° C)

**Bearbeitung:** Travxal lässt sich einfach gravieren und mit einer Kreissäge oder Schlagschere zuschneiden. Das Material ist mit einer Schutzfolie überzogen, welche vor der Gravur entfernt wird.

Farbabweichungen sind produktionsbedingt möglich.

Stärke	2000 x 1000 mm	1000 x 500 mm
0,5 mm	<a href="#">Webshop</a>	<a href="#">Webshop</a>
1,0 mm	<a href="#">Webshop</a>	<a href="#">Webshop</a>
1,5 mm	<a href="#">Webshop</a>	<a href="#">Webshop</a>
2,0 mm	<a href="#">Webshop</a>	<a href="#">Webshop</a>
2,5mm	<a href="#">Webshop</a>	<a href="#">Webshop</a>
3,0 mm	<a href="#">Webshop</a>	<a href="#">Webshop</a>
4,0 mm	<a href="#">Webshop</a>	<a href="#">Webshop</a>
5,0 mm	<a href="#">Webshop</a>	<a href="#">Webshop</a>

Spezialreiniger für Aluminium	<a href="#">Webshop</a>
-------------------------------	-------------------------

	<b>611</b> natur (0,5 - 5mm)
	<b>612</b> gold (0,5 - 2mm)
	<b>613</b> schwarz (0,5 - 4mm)
	<b>614</b> hellbronze (0,5 - 2mm)
	<b>615</b> dunkelbronze (0,5 - 2mm)
	<b>616</b> rot (0,5 - 2mm)
	<b>617</b> blau (0,5 - 2mm)
	<b>618</b> grün (0,5 - 2mm)
	<b>619</b> neusilber (0,5 -2mm)



AlumaMark® ist ein speziell für die Lasergravur mit CO<sup>2</sup>-Lasern entwickeltes, anodisiertes Aluminium, mit dem Sie eine satte, schwarze Gravur erreichen. Sowohl bei feinen Linien, als auch bei Halbton-Grafiken erzielen Sie hochqualitative Ergebnisse. AlumaMark® ist besonders für den Innenbereich zu empfehlen.

✓	innen
	außen
✓	flexibel
✓	bruchfest
	UV-resistent
✓	schneiden
✓	sägen
✓	stanzen
✓	bohren
✓	kleben
✓	Siebdruck
✓	CNC
CO <sub>2</sub> -Laser	
	schneiden
✓	gravieren

**Material:** Aluminium

**Stärke:** 0,13 mm oder 0,51 mm

**Format:** Materialstärke 0,13 mm: 254 x 304,8 mm  
Materialstärke 0,51 mm: 304,8 x 508 mm  
(auf Bestellung auch 609,6 x 508 mm)

**Temperaturbereich:** bis +60°C

**Bearbeitung:** Für die Bearbeitung von AlumaMark® ist keine große Watt-Leistung Ihres Lasergravursystems erforderlich. Schon Systeme mit einer Leistung von 8 bis 12 Watt sind ausreichend, um mit AlumaMark® sehr gute Ergebnisse zu erzielen. Das Material kann vor der Gravur mit einer Schlagschere oder Kreissäge zugeschnitten werden.

AlumaMark® ist wahlweise mit oder ohne selbstklebendem Rücken erhältlich.

Farbe	Stärke	Format	SK	Bestellnr.	Preis
silber-satin	0,13 mm	304,8 x 254 mm	✓	5260	<a href="#">Webshop</a>
silber-satin	0,51 mm	508 x 304,8 mm		5266	<a href="#">Webshop</a>
silber-satin	0,51 mm	508 x 304,8 mm	✓	5266-S	<a href="#">Webshop</a>
silbergrau	0,13 mm	304,8 x 254 mm	✓	5261	<a href="#">Webshop</a>
silbergrau	0,51 mm	508 x 304,8 mm		5267	<a href="#">Webshop</a>
silbergrau	0,51 mm	508 x 304,8 mm	✓	5267-S	<a href="#">Webshop</a>
gold-satin	0,13 mm	304,8 x 254 mm	✓	5220	<a href="#">Webshop</a>
gold-satin	0,51 mm	508 x 304,8 mm		5238	<a href="#">Webshop</a>
gold-satin	0,51 mm	508 x 304,8 mm	✓	5238-S	<a href="#">Webshop</a>
bronze-satin	0,51 mm	508 x 304,8 mm		5248	<a href="#">Webshop</a>
bronze-satin	0,51 mm	508 x 304,8 mm	✓	5248-S	<a href="#">Webshop</a>
silber-glänzend	0,51 mm	508 x 304,8 mm		5284	<a href="#">Webshop</a>
silber-glänzend	0,51 mm	508 x 304,8 mm	✓	5284-S	<a href="#">Webshop</a>
gold-glänzend	0,51 mm	508 x 304,8 mm		5285	<a href="#">Webshop</a>
gold-glänzend	0,51 mm	508 x 304,8 mm	✓	5285-S	<a href="#">Webshop</a>

	silber-satin
	sibergrau
	gold-satin
	bronze-satin
	silber-glänzend
	gold-glänzend

SK= selbstklebend

In Stärke 0,51 mm sind alle Farben auf Anfrage auch im Format 609,6 x 508 mm lieferbar.



AluLaser ist Aluminium - mit einem speziellen Verfahren beschichtet - das sich hervorragend für die Laserbeschriftung eignet. Die Oberfläche ist UV-beständig.

Im Unterschied zu eloxiertem Alu entsteht durch die Laserbearbeitung eine schwarze Markierung.

Optimale Anwendung für Typenschilder.

✓	innen
✓	außen
	flexibel
✓	bruchfest
✓	UV-resistent
✓	schneiden
✓	sägen
✓	stanzen
✓	bohren
✓	kleben
✓	Siebdruck
✓	CNC
CO2-Laser	
	schneiden
✓	gravieren

**Material:** Aluminium

**Stärke:** 0,5 mm 1,0 mm und 1,5 mm

**Format:** 1500 x 1000 mm, 1000 x 500 mm oder 2000 x 1000 mm

**Temperaturbereich:** bis 100° C

**Bearbeitung:** Für die Bearbeitung von AluLaser ist keine große Watt-Leistung Ihres Lasergravursystems erforderlich. Schon Systeme mit einer Leistung von 8 bis 12 Watt sind ausreichend, um mit AluLaser sehr gute Ergebnisse zu erzielen.

Das Material kann vor der Gravur mit einer Schlagschere oder Kreissäge zugeschnitten werden.

Das Material ist mit einer Schutzfolie überzogen, welche vor der Gravur entfernt wird.

Bestellnummer	Stärke	
5299-1	0,5 mm	<a href="#">Webshop</a>
Bestellnummer	Stärke	
5299-10	1,0 mm	<a href="#">Webshop</a>
5299-15	1,5 mm	<a href="#">Webshop</a>



Nirosta - dieser sehr widerstandsfähige Werkstoff wird immer wieder auch für die Herstellung von Typenschildern gefordert. NIRO lässt sich sehr gut mit Thermark / Cermark / MarkSolid in Verbindung mit einem Lasersystem beschriften. Mit einem YAG oder Faserlaser ist NIRO auch direkt zu beschriften.

Hier können wir Ihnen entsprechendes Grundmaterial anbieten:

Bestellnummer	Bezeichnung	Format	Stärke	Preis
N-0,6	Niro 1.4401 (V4A) (SS316) beidseitig ungeschliffen, ohne Schutzfolie	2000 x 1000 mm (1 Tafel)	0,6 mm	<a href="#">Webshop</a>
		1000 x 500 mm (1/4 Tafel)	0,6 mm	
N-K220	Niro 1.4301 K220/240 geschliffen mit Schutzfolie	2000 x 1000 mm (1 Tafel)	1 mm	<a href="#">Webshop</a>
		1000 x 500 mm (1/4 Tafel)	1 mm	
N-K220-0,5	Niro 1.4301 K220/240 geschliffen, mit Schutzfolie	2000 x 1000 mm (1 Tafel)	0,5 mm	<a href="#">Webshop</a>
		1000 x 500 mm (1/4 Tafel)	0,5 mm	



Zum Schutz gegen Oxydation sind die Messingplatten einseitig einbrennlackiert und somit auch unempfindlich gegen Aceton oder Nitro-Verdünnung.

Messing MS 58 ist in den Ausführungen glänzend und satiniert lieferbar.

Das Material ist mit einer Schutzfolie überzogen, welche vor der Gravur entfernt wird.

✓	innen
✓	außen
	flexibel
✓	bruchfest
✓	UV-resistent
✓	schneiden
✓	sägen
✓	stanzen
✓	bohren
✓	kleben
✓	Siebdruck
✓	CNC
CO2-Laser	
	schneiden
	gravieren



**Material:** Messing

**Stärke:** 0,5 mm, 1,0 mm, 1,5 mm, 2,0 mm und 3,0 mm  
Andere Stärken auf Anfrage

**Format:** 1000 x 600 mm

**Temperaturbereich:** -30° C bis +60° C

**Bearbeitung:** Zum Einfärben der Gravur wird Messing-Oxyd oder Lack verwendet.

Bestellnummer	Stärke	Oberfläche		Preis
500-005	0,5 mm	glänzend		<a href="#">Webshop</a>
500-010	1,0 mm			
500-015	1,5 mm			
500-020	2,0 mm			
500-030	3,0 mm			
501-005	0,5 mm	satiniert		<a href="#">Webshop</a>
501-0010	1,0 mm			
501-015	1,5 mm			
501-020	2,0 mm			
501-030	3,0 mm			

**Jetzt NEU: direkte Beschriftung mit dem neuen Multi-Wave Faserlaser möglich.**



✓	innen
✓	außen
	flexibel
✓	bruchfest
✓	UV-resistent
✓	schneiden
✓	sägen
✓	stanzen
✓	bohren
✓	kleben
✓	Siebdruck
✓	CNC
CO2-Laser	
	schneiden
	gravieren

**Material:** Messing poliert, unlackiert

**Stärke:** 0,5 mm, 1,0 mm, 1,5 mm, und 2,0 mm  
Andere Stärken auf Anfrage

**Format:** 1000 x 600 mm  
(auf Anfrage auch im Format 2000 x 600 mm lieferbar)

**Temperaturbereich** -30° C bis +60° C

**Bearbeitung:** Zum Einfärben der Gravur wird Messing-Oxyd oder Lack verwendet.

Bestellnummer	Stärke	Oberfläche		Preis
500-005N	0,5 mm	glänzend		<a href="#">Webshop</a>
500-010N	1,0 mm			
500-015N	1,5 mm			
500-020N	2,0 mm			



✓	innen
✓	außen
	flexibel
✓	bruchfest
✓	UV-resistent
✓	schneiden
✓	sägen
✓	stanzen
✓	bohren
✓	kleben
✓	Siebdruck
✓	CNC
CO2-Laser	
	schneiden
	gravieren

**Material:** Messing

**Stärke:** 0,5 mm, 1,0 mm, 1,5 mm, und 2,0 mm  
Andere Stärken auf Anfrage

**Format:** 1000 x 600 mm  
(auf Anfrage auch im Format 2000 x 600 mm lieferbar)

**Temperaturbereich** -30° C bis +60° C

**Bearbeitung:** Zum Einfärben der Gravur wird Messing-Oxyd oder Lack verwendet.

Bestellnummer	Stärke	Oberfläche		Preis
500-005R	0,5 mm	glänzend		<a href="#">Webshop</a>
500-010R	1,0 mm			
500-015R	1,5 mm			
500-020R	2,0 mm			



Ronden sind in den Materialien **TRAVPLY**, **TRAVXAL** (matt, glänzend und Edelstahl-Look) sowie **AlumaMark®** in den jeweiligen Materialfarben erhältlich. Die Ronden werden bei uns im Haus gestanzt und mit Lochbohrungen versehen.

**Durchmesser** 20 mm, 25 mm, 30 mm oder 50 mm  
Andere Durchmesser auf Anfrage

**Materialstärke** TRAVPLY: 1,5 mm; TRAVXAL: 1,0 mm; AlumaMark: 0,51 mm

Bohrung von einem Loch oder zwei Löchern möglich.

**Mindestabnahmemenge 50 Stück!**

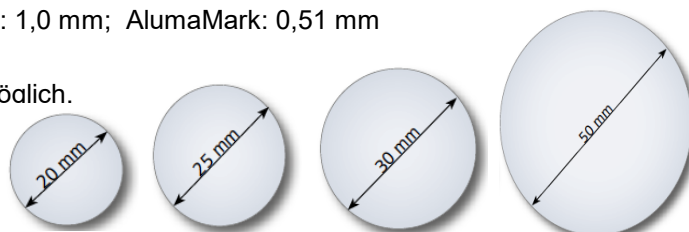

Material	Farbe	Stärke	Menge	Preis p. Stk.	Preis p. Stk.	Preis p. Stk.	Preis p. Stk.
TRAVPLY	alle	1,5 mm	50 - 99	€ 0.17	€ 0.18	€ 0.21	€ 0.56
			100 - 499	€ 0.16	€ 0.17	€ 0.18	€ 0.47
			500 - 999	€ 0.14	€ 0.16	€ 0.17	€ 0.42
			ab 1000	€ 0.12	€ 0.14	€ 0.16	€ 0.39
TRAVXAL matt	611, 612, 613, 614, 615, 619	1,0mm	50 - 99	€ 0.24	€ 0.27	€ 0.33	€ 0.72
			100 - 499	€ 0.23	€ 0.26	€ 0.32	€ 0.66
			500 - 999	€ 0.21	€ 0.24	€ 0.27	€ 0.56
			ab 1000	€ 0.20	€ 0.21	€ 0.24	€ 0.48
TRAVXAL matt	616, 617, 618	1,0mm	50 - 99	€ 0.30	€ 0.33	€ 0.36	€ 0.75
			100 - 499	€ 0.26	€ 0.30	€ 0.35	€ 0.69
			500 - 999	€ 0.24	€ 0.27	€ 0.32	€ 0.63
			ab 1000	€ 0.23	€ 0.26	€ 0.27	€ 0.53
TRAVXAL glänzend	601, 602, 603, 604, 605, 609	1,0mm	50 - 99	€ 0.30	€ 0.33	€ 0.36	€ 0.75
			100 - 499	€ 0.26	€ 0.32	€ 0.35	€ 0.69
			500 - 999	€ 0.24	€ 0.27	€ 0.32	€ 0.63
			ab 1000	€ 0.23	€ 0.26	€ 0.27	€ 0.53
TRAVXAL glänzend und Edelstahl-Look	606, 607, 608, 620	1,0mm	50 - 99	€ 0.33	€ 0.36	€ 0.39	€ 0.80
			100 - 499	€ 0.30	€ 0.33	€ 0.38	€ 0.74
			500 - 999	€ 0.27	€ 0.32	€ 0.35	€ 0.66
			ab 1000	€ 0.26	€ 0.30	€ 0.32	€ 0.56
AlumaMark	alle	0,51 mm	50 - 99	€ 0.29	€ 0.31	€ 0.40	€ 0.78
			100 - 499	€ 0.26	€ 0.29	€ 0.35	€ 0.72
			500 - 999	€ 0.23	€ 0.27	€ 0.31	€ 0.62
			ab 1000	€ 0.22	€ 0.26	€ 0.29	€ 0.55
Lochbohrung			3 mm	3 mm	4 mm	5 mm	
			Bohrung von 1 Loch		Bohrung von 2 Löchern		
Aufpreis für Lochbohrungen			50 - 99	€ 0.08	€ 0.16		
			100 - 499	€ 0.07	€ 0.15		
			500 - 999	€ 0.06	€ 0.14		
			ab 1000	€ 0.05	€ 0.13		
Aufpreis für TRAVXAL Materialstärke 1,5 mm für ø 20 mm und 25 mm						€ 0.03	
Aufpreis für TRAVXAL Materialstärke 1,5 mm für ø 30 mm (ausgen. 611, 612, 613, 614, 615, 619)						€ 0.04	
Aufpreis für TRAVXAL Materialstärke 1,5 mm für ø 50 mm						€ 0.06	



Formschilder werden aus TRAVPLY hergestellt und sind in den Farben gold gebürstet und silber gebürstet erhältlich.



Form A		
Farbe	Bestell-Nr.	Preis
Gold	A	<a href="#">Webshop</a>
Silber	A253	

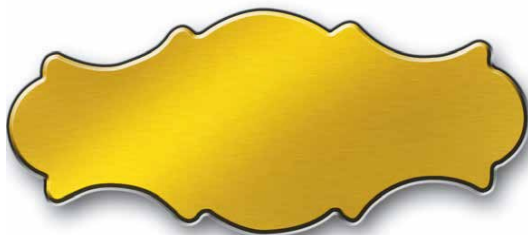

Form B		
Farbe	Bestell-Nr.	Preis
Gold	A	<a href="#">Webshop</a>
Silber	A253	



Form C		
Farbe	Bestell-Nr.	Preis
Gold	A	<a href="#">Webshop</a>
Silber	A253	

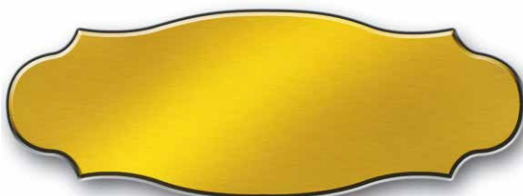



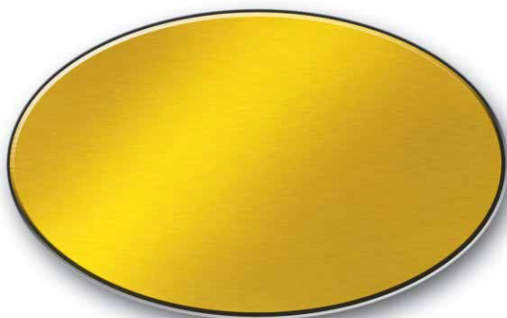











Form D		
Farbe	Bestell-Nr.	Preis
Gold	A	<a href="#">Webshop</a>
Silber	A253	







Form E		
Farbe	Bestell-Nr.	Preis
Gold	A	<a href="#">Webshop</a>
Silber	A253	

Mengenrabatte	
ab 10 Stück	-5%
ab 30 Stück	-15%
ab 50 Stück	-25%



Bestellnummer			Preis
WG1		Anhänger rund 23 x 2 mm Edelstahl	<a href="#">Webshop</a>
WG2		Anhänger eckig 27 x 18 x 2mm Edelstahl	<a href="#">Webshop</a>
WG3		Anhänger Herz 23 x 25 x 2mm Edelstahl	<a href="#">Webshop</a>
WG4		Anhänger eckig 22 x 36 x 1,7mm Edelstahl	<a href="#">Webshop</a>
WG5		Anhänger Herz II 34 x 32 x 1,7mm Edelstahl	<a href="#">Webshop</a>
WG6		Anhänger Ellipse 23 x 34,4 Edelstahl	<a href="#">Webshop</a>
WG7		Schmuck Kette 56cm Edelstahl vergoldet	<a href="#">Webshop</a>
WG8		Schmuck Kette 56cm Edelstahl	<a href="#">Webshop</a>
WG9		Schlüsselanhänger vergoldet	<a href="#">Webshop</a>
WG10		Schlüsselanhänger Edelstahl	<a href="#">Webshop</a>
WG11		Anhänger rund 23 x 2mm Edelstahl vergoldet	<a href="#">Webshop</a>
WG12		Anhänger eckig 27 x 18 x 2mm Edelstahl vergoldet	<a href="#">Webshop</a>
WG13		Anhänger Herz 23x25x2mm Edelstahl vergoldet	<a href="#">Webshop</a>
WG14		Handyanhänger schwarz / Edelstahl vergoldet	<a href="#">Webshop</a>
WG15		Handyanhänger schwarz / Edelstahl	<a href="#">Webshop</a>



Bestellnummer			Preis
WG16		Samtbeutel Schwarz für Schlüsselanhänger	<a href="#">Webshop</a>
WG17		Anhänger eckig 22 x 36 x 1,7mm Edelstahl vergoldet	<a href="#">Webshop</a>
WG18		Anhänger Herz II 34 x 32 x 1,7mm Edelstahl vergoldet	<a href="#">Webshop</a>
WG19		Anhänger Ellipse 23 x 34,4 Edelstahl vergoldet	<a href="#">Webshop</a>
WG20		Anhänger rund II 27 x 1,7mm Edelstahl vergoldet	<a href="#">Webshop</a>

Die Schmuckanhänger aus Edelstahl eignen sich besonders zur Bearbeitung mit den Maschinen der Roland MPX-Serie.



### Massivholzplatten 5mm



Beidseitig lackierte Massivholzplatten

Abmessungen: 600 x 300 x 5 mm

verfügbare Holzarten: Ahorn, Eiche, Erle, Kirsch, Wallnus & Zirbe

Die Zirbenholzplatten sind naturbelassen (nicht lackiert)

Bestellnr.	Artikelbezeichnung	Preis per Stk.
VHA	Massivholzplatte Ahorn - lackiert	<a href="#">Webshop</a>
VHE	Massivholzplatte Eiche - lackiert	
VHER	Massivholzplatte Erle - lackiert	
VHK	Massivholzplatte Kirsch - lackiert	
VHWN	Massivholzplatte Wallnuss - lackiert	
VHZ	Massivholzplatte Zirbe - natur	

### MDF Platte furniert - 3mm



MDF-Platte, beidseitig furniert & lackiert

Abmessungen: 600 x 300 x 3 mm

verfügbare Holzarten: Ahorn, Birke, Eiche, Erle, Kirsch, Wallnus & Zirbe

Die Zirbenholzplatten sind naturbelassen (nicht lackiert)

Bestellnr.	Artikelbezeichnung	Preis per Stk.
FHB	MDF beidseitig furniert, Birke - lackiert	<a href="#">Webshop</a>
FHA	MDF beidseitig furniert, Ahorn - lackiert	
FHE	MDF beidseitig furniert, Eiche - lackiert	
FHER	MDF beidseitig furniert, Erle - lackiert	
FHK	MDF beidseitig furniert, Kirsch - lackiert	
FHWN	MDF beidseitig furniert, Wallnuss - lackiert	
FHZ	MDF beidseitig furniert, Zirbe - natur	



**Jausenbrett mit Griff & Loch**



Bestellnr.	Artikelbezeichnung	Preis per Stk.
W17-1	Jausenbrett - 310x130x15mm, Buche	<a href="#">Webshop</a>
W17-2	Jausenbrett - 380x175x15mm, Buche	<a href="#">Webshop</a>



Bestellnummer		Preis
FS1,5	Flugzeugsperrholz Birke 1550 x 772 x 1,5 mm	<a href="#">Webshop</a>
FS2,0	Flugzeugsperrholz Birke 1550 x 772 x 2,0 mm	
FS3,0	Flugzeugsperrholz Birke 1550 x 772 x 3,0 mm	

Natürlich sind auch hier individuelle Zuschnitte möglich

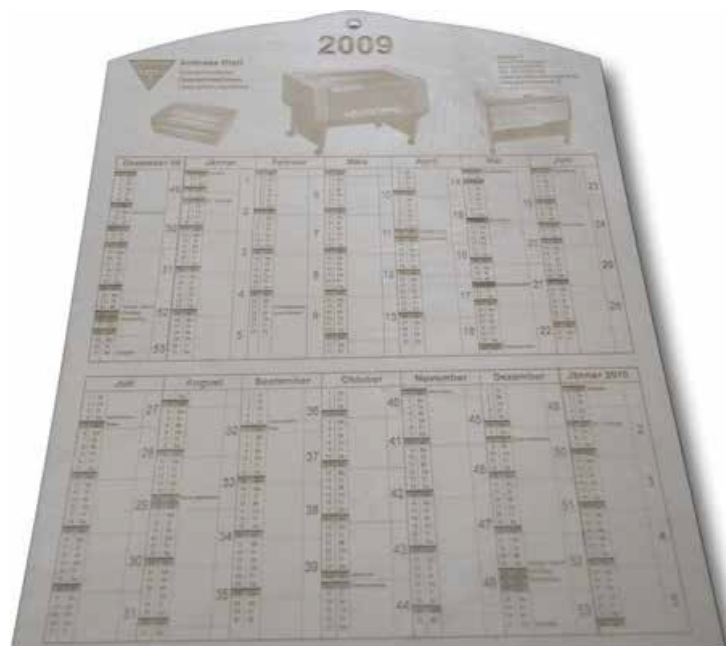

Mit unseren CO2-Lasergeräten lassen sich aus interessanten Materialien Visitenkarten herstellen. Um die Auswahl an Materialien zu erweitern, bieten wir jetzt vorgestanzte Rohlinge, welche Sie nur mehr mit dem Laser beschriften brauchen.  
Aus folgenden Materialien können Sie wählen:

84 mm x 51 mm	Material	Stärke	Preis
	<b>AluLaser</b>	0,5mm	<a href="#">Webshop</a>
	<b>AluLaser</b>	1,5mm	<a href="#">Webshop</a>
	<b>Alu eloxiert, matt</b> 611 silber, 612 gold, 613 schwarz	1,0 mm	<a href="#">Webshop</a>
	<b>Alu eloxiert, matt</b> 616 rot, 617 blau, 618 grün		
	<b>Alu eloxiert, glänzend</b> 601 silber, 602 gold, 603 schwarz	1,0 mm	<a href="#">Webshop</a>
	<b>Alu eloxiert, glänzend</b> 606 rot, 607 blau, 608 grün		
	<b>Edelstahl</b>  Niro geschliffen K220	0,5 mm	<a href="#">Webshop</a>



## VHM-Gravierstichel einseitig halbiert

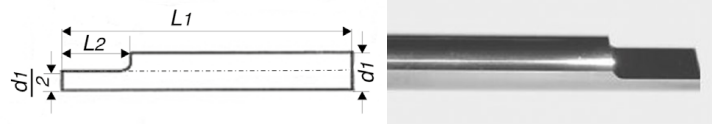

d1 x L1	Bestellnummer	Preis per Stk.
3 x 40	BEH 3x40	<a href="#">Webshop</a>
4 x 40	BEH 4x40	
6 x 40	BEH 6x40	

Auf Anfrage lieferbar: d1 = 2 mm, 2,5 mm, 5 mm, 7 mm, 8 mm, 10mm, 12 mm  
L1 = 50 mm, 60 mm, 75 mm, 80 mm, 100 mm, 150 mm

## VHM-Gravierstichel beidseitig halbiert



d1 x L1	Ausführung	Bestellnummer	Preis per Stk.
3 x 40	Standardausführung	BDH 3x40	<a href="#">Webshop</a>
4 x 40		BDH 4x40	
6 x 40		BDH 6x40	
6 x 60		BDH 6x60	
3 x 40	Speziell für Edelstahl (Nirosta)	BDH 3x40N	<a href="#">Webshop</a>
4 x 40		BDH 4x40N	
6 x 40		BDH 6x40N	
6 x 60		BDH 6x60N	

Auf Anfrage lieferbar: d1 = 2 mm, 2,5 mm, 5 mm, 7 mm  
L1 = 50 mm, 60 mm, 75 mm, 80 mm, 100 mm, 150 mm

## VHM-Gravierstichel einseitig halbiert mit Spitze



d1 x L1	Bestellnummer	Preis per Stk.
3 x 40	BHP 3x40	<a href="#">Webshop</a>
4 x 40	BHP 4x40	
6 x 40	BHP 6x40	

Auf Anfrage lieferbar: d1 = 2 mm, 2,5 mm, 5 mm, 7 mm, 8 mm, 10mm, 12 mm  
L1 = 50 mm, 60 mm, 75 mm, 80 mm, 100 mm, 150 mm

## VHM-Gravierstichel beidseitig halbiert mit Spitze



d1 x L1	Bestellnummer	Preis per Stk.
3 x 40	BDP 3x40	<a href="#">Webshop</a>
4 x 40	BDP 4x40	
6 x 40	BDP 6x40	
6 x 60	BDP 6x60	



## VHM-Gravierstichel spiralgenutet

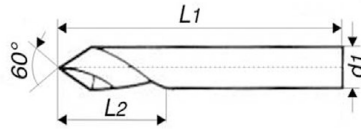

d1 x L2 x L1	Bestellnummer	Preis per Stk.
3 x 14 x 40	SPS-1	<a href="#">Webshop</a>
4 x 15 x 40	SPS-2	
6 x 20 x 40	SPS-3	

## VHM-Fräser mit 2 Schneiden

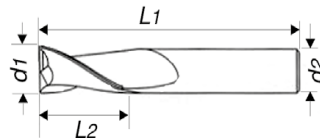

d1	d2	L2	L1	Bestellnummer	Preis per Stk.
0.5	3	3	39	402-0,5	<a href="#">Webshop</a>
1.0	3	3	39	402-1,0	
1.5	3	5	39	402-1,5	
2.0	3	7	39	402-2,0	
2.5	3	7	39	402-2,5	
3.0	3	9	39	402-3,0	
3.5	4	12	51	402-3,5	
4.0	4	14	51	402-4,0	
4.5	5	14	51	402-4,5	
5.0	5	16	51	402-5,0	
6.0	6	19	64	402-6,0	

## VHM-Zweischneider

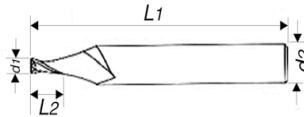

d1	d2	L2	L1	Bestellnummer	Preis per Stk.
2.0	4	7	40	SFS020407	<a href="#">Webshop</a>
2.0	6	7	40	SFS020607	
3.0	4	7	40	SFS030407	
3.0	6	7	40	SFS030607	
4.0	6	7	40	SFS040607	
2.0	4.36	7	160	SFS023607	
3.0	4.36	7	160	SFS033607	



## VHM-Einzahnfräser

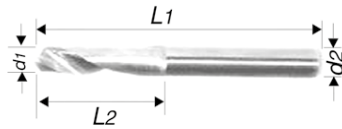

d1	d2	L2	L1	Bestellnummer	Preis per Stk.
2.0	4	7	40	SFE023407	<a href="#">Webshop</a>
2.5	4	10	40	SFE250410	
3.0	4	10	40	SFE030410	
3.5	4	10	40	SFE350410	
4.0	4	10	40	SFE040410	
4.0	6	10	40	SFE040610	
5.0	6	12	40	SFE050612	
6.0	6	12	40	SFE060612	
2.0	4.36	7	160	SFE023607	
3.0	4.36	7	160	SFE033607	

## Zollausführung für Gravograph-Graviermaschinen



Format	Bestellnummer	Preis per Stk.
VHM 165 x 4,36 mm	58101-165	<a href="#">Webshop</a>
VHM 165 x 4,36 mm	58101-165H (nur halbiert)	
VHM 165 x 4,36 mm	58101-165N (speziell für Nirosta)	
VHM 175 x 4,36 mm	58101-175	
VHM 175 x 4,36 mm	58101-175N (speziell für Nirosta)	
HSS 165 x 4,36 mm	58106-165	
HSS 175 x 4,36 mm	58106-175	
VHM 106 x 3,17 mm	5410	
VHM 125 x 3,17 mm	5410-125	

## Diamanten

Format	Bestellnummer	Preis per Stk.
115 x 3,17 mm	5412	<a href="#">Webshop</a>
160 x 4,36 mm	58102	

## Gewindeknöpfe für Fräser und Diamanten



Format	Bestellnummer	Preis per Stk.
3,17 mm	F 3,17	<a href="#">Webshop</a>
4,36 mm	F 4,36	



## Auslegefarben / Füllstifte

zum Auslegen der Gravur



Größe	Farbe	Preis per Stk.
110 mm	schwarz, weiß, rot, gelb, grün, gold	<a href="#">Webshop</a>
190 mm	blau, silber	<a href="#">Webshop</a>

## Schlüsselringe

Ø 10, 16 oder 20 mm, vernickelt.



## S-Haken

S-Haken vernickelt, Länge 24 mm



Verpackungseinheit 100 Stk. - Preise je 100 Stk.		
Modell	Bestellnummer	Preise
Schlüsselring Ø 10 mm	S10	<a href="#">Webshop</a>
Schlüsselring Ø 16 mm	S16	<a href="#">Webshop</a>
Schlüsselring Ø 20 mm	S20	<a href="#">Webshop</a>
S-Haken, Länge 24 mm	S-Haken	<a href="#">Webshop</a>

## Aluoxyd, Messingoxyd

zum Schwärzen von Aluminium bzw. Messing



Artikel	Bestellnummer	Preis per Stk.
Aluoxyd	AO	<a href="#">Webshop</a>
Messingoxyd	MEO	<a href="#">Webshop</a>

## Anstecknadeln



987-222



987-223

Größe	Bestellnummer	Preis per Stk.
40 mm	987-222	<a href="#">Webshop</a>
37 mm	987-223	<a href="#">Webshop</a>

Rabatt:	ab 100 Stk.	-10%
	ab 300 Stk.	-15%
	ab 500 Stk.	-20%



## Magnetfolien

Artikel	Bestellnummer	Preis per Stk.
Magnetfolie 1220 x 610 mm	MF-1	<a href="#">Webshop</a>
Magnetfolie 1220 x 610 mm (selbstklebend)	MFS	

## Magnetbefestigung für Namensschilder

Einfache Handhabung

Starke Haftung (Achtung: Magnetfeld / Caution: magnetic field)

Werbung auf der Metallplatte Möglich (nur bei MAGNALITE M-02, Mindestabnahme 100 Stück)



Artikel	Bestellnummer	Preis per Stk.
MAGNALITE	M-02	<a href="#">Webshop</a>
MAGNAMINI	M-03	
MANADISC	M-04	

Rabatt:	ab 100 Stk.	-10%
	ab 300 Stk.	-15%
	ab 500 Stk.	-20%



## High-Speed Lasergravurplatten

Für die Bearbeitung mit Lasergravursystemen bestens geeignete Platten auf Polymerbasis. Gute Farbübertragung, Bildschärfe und Dimensionsstabilität zeichnen diese Platten aus.

Die Montage ist sowohl auf Holzstempeln als auch auf handelsüblichen Selbstfärberprodukten möglich. Keine Staubentwicklung und minimale Geruchsbelästigung beider Bearbeitung, bei ausreichender Absaugung kann auf den Air-Assist verzichtet werden.



Artikel	Format	Bestellnummer	Preis per Stk.
High-Speed-Lasergravurplatten 2,3 mm	297 x 210 mm	SG-2,3PV	<a href="#">Webshop</a>
High-Speed-Lasergravurplatten 2,3 mm selbstklebend	297 x 210 mm	SG-2,3PV-SK	



## markSolid 114

Erzeugt hochbeständige schwarze Markierungen auf allen Metallen.  
 Sehr gut geeignet für Edelstahl und Buntmetalle, inklusive hochglänzender Oberfläche  
 Ein neues, zielgenaues Sprühsystem macht die Spraydosen gleichermaßen gut geeignet für das Einsprühen kleiner Teile und großer Flächen.  
 MarkSolid ist alkoholbasierend.

**Farbe:** Anthrazit (Dunkelgrau)  
**Gebinde:** Spraydose zu 300 ml (für ca. 1.75 m<sup>2</sup>),  
 2 Sprühhöpfe



## markSolid 904

Die Lösung, um eloxiertes Aluminium in hoher Stückzahl oder auf größeren Flächen permanent zu markieren.

Erzeugt permanente schwarze Markierungen auf eloxiertem Aluminium. Beste Ergebnisse werden erzielt, wenn das Material mittels Airbrush aufgetragen wird.  
 Manche Lasergeräte erfordern eine geringe Defokussierung beim Beschriften.

**Farbe:** Anthrazit (Dunkelgrau)  
**Gebinde:** 50g, 100g, 200g oder 500g

### Farbige Markierungen auf Glas/Keramik

Die Ergebnisse sind mechanisch hoch beständig und Geschirrspülmaschinen geeignet.

Das Material sollte ausschließlich mittels Airbrush aufgetragen werden, um unterschiedliche Schichtdicken zu vermeiden.



## markSolid 500 (weiß)

weiße Markierungen, gut deckend auch auf dunklen Oberflächen speziell für Nd:YAG und Faserlaser  
**Gebinde:** 8g (Teströhrchen), 50g, 200g oder 500g



## markSolid 550 (blau)

kobaltblaue Markierungen, kann in basischer Umgebung nachdunkeln bzw. in saurer Umgebung ausbleichen.  
**Gebinde:** 15g (Teströhrchen), 50g, 200g oder 500g

## markSolid 560 (grün) - markSolid 581 (bronze) - markSolid 590 (schwarz)

**Gebinde:** 15g (Teströhrchen), 50g, 200g oder 500g

Gebinde / Artikel	Bestellnummer	Preis per Stk.
Spraydose / markSolid 114	S-LMM114-300	<a href="#">Webshop</a>
markSolid 904	M-90	<a href="#">Webshop</a>
markSolid 015 - anthrazit	T-LMM14	<a href="#">Webshop</a>
markSolid 500 - weiß	M-500	<a href="#">Webshop</a>
markSolid 550 - blau	M-550	<a href="#">Webshop</a>
markSolid 560 - grün	M-560	<a href="#">Webshop</a>
markSolid 590 - schwarz	M-590	<a href="#">Webshop</a>



## CerMark LMM6000

Lasergravurpaste zur Herstellung dauerhafter und kontrastreicher Beschriftungen auf Metallen mit CO2-Lasern. LMM6000 ist als Spraydose erhältlich und ist alkoholbasierend.

**Farbe:** Anthrazit (Dunkelgrau)  
**Gebinde:** Spraydose zu 340 g (LMM6000 für ca. 2 m<sup>2</sup>)



## Lasertransferband

Das Laser-Transfertape ist eine selbstklebende Rollenware in verschiedenen Breiten und wird einfach in der erforderlichen Länge auf die zu markierende Fläche aufgeklebt.

Nach dem Markieren werden die verbliebenen Teile des Transfertapes wieder entfernt.

Das Transfertape kann in jenen Fällen eine Alternative sein, in denen Sprühen oder Pinseln nicht angewendet werden darf.

**Farbe:** Anthrazit (Dunkelgrau)  
**Gebinde:** Rolle zu 15 m, 25 mm oder 50 mm Breite



Gebinde / Artikel	Bestellnummer	Preis per Stk.
Spraydose / LMM6000	S-6000	<a href="#">Webshop</a>
15 lfm Transferband, 25 mm Breite	T-LMM6018-25MM	<a href="#">Webshop</a>
15 lfm Transferband, 50 mm Breite	T-LMM6018-50MM	

## Enduramark Lasergravurspray

Die Lasergravursprays von Enduramark sind eine Alternative zu den Produkten von markSolid & CerMark. Zusätzlich bietet Enduramark einen Spray speziell für eine dauerhafte und kontrastreiche Beschriftung auf Glas & Keramik an.



## Die weiße Multi-Mat

- Kein Klemmen
- Kein Vakuum
- Kein Kleben
- Beidseitig verwendbar

Multi-Mat ist beidseitig beschichtet und fixiert sich dadurch selbst auf der Tischplatte. Es ist kein beidseitiges Klebeband, Vakuum oder Klemmen nötig. Kein anderes Befestigungsmittel ist so einfach und schnell zu gebrauchen.

**Reinigung der Multi-Mat:** Sollte die Graviermatte verschmutzt sein, einfach unter fließendem Wasser mit einem Schwamm reinigen.

Bestellnr.	Format	Preis per Stk.
MTM-10	200 x 150 mm	<a href="#">Webshop</a>
MTM-11	200 x 300 mm	
MTM-12	300 x 300 mm	
MTM-13	300 x 400 mm	
MTM-14	300 x 600 mm	
MTM-15	400 x 600 mm	
MTM-16	600 x 600 mm	
MTM-18	800 x 600 mm	
MTM-19	1000 x 600 mm	
MTM-17	1200 x 600 mm	

### Gebrauchshinweis:

Beim Gebrauch einer Multi-Mat bleibt ein schwacher, öliger Film auf dem Graviermaterial zurück. Diese Rückstände sind bedeutungslos, jedoch sind bei Graviermaterial, welches nach dem Gravieren mit Selbstklebefolie kaschiert wird, diese Rückstände mit einem Tuch und etwas Reinigungsmittel (Alkohol) zu entfernen, da sonst keine optimale Haftung zwischen Klebeband und Material erreicht wird.



## MULTI-TAPE



MULTI-TAPE hält Ihr jeweiliges Graviermaterial während der Bearbeitung kraftvoll auf dem Maschinentisch fest und löst sich rückstandslos wieder ab - kein umständliches und zeitraubendes Einspannen von Ronden, Schildern und dünnen Folien mehr. MULTI-TAPE ermöglicht auch die Bearbeitung ganzer Gravur-Serien, ohne seine Klebekraft zu verlieren.

Bestellnr.	Format	Preis per Stk.
M-12	12 mm x 50 lfm	<a href="#">Webshop</a>
M-25	25 mm x 50 lfm	
M-50.100	50 mm x 100 lfm	<a href="#">Webshop</a>



## Doppelseitiges Klebeband

Format	Artikelnummer	Preis per Stk.
10 mm x 50 lfm	K-10	<a href="#">Webshop</a>
15 mm x 50 lfm	K-15	
18 mm x 50 lfm	K-18	
20 mm x 50 lfm	K-20	
50 mm x 50 lfm	K-50	
100 mm x 50 lfm	K-100	



## EASY-FIX

Das Montagesystem Easy-Fix besticht durch seine ästhetische Optik, welche das Design des Schildes unterstreicht und durch seine einfache Montage der ineinander verschraubbaren Teile.

Die Vorteile von Easy-Fix im Überblick:

- Fixierung der Distanzhalter am Schild bereits vor der Wandmontage möglich
- Kein Zerkratzen des Schildes bei der Montage
- Schutz vor Diebstahl und Vandalismus durch Linksgewinde an den Kopfteilen

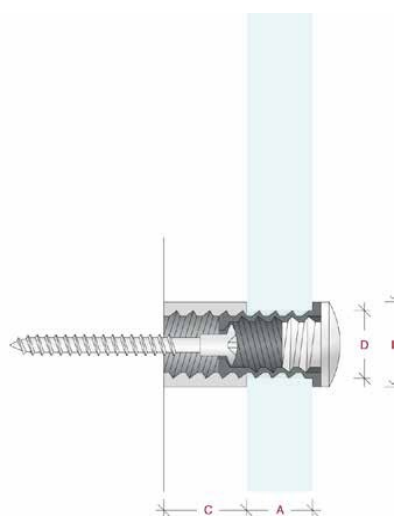

### EASY-FIX 1

Mit Hilfe von Edelstahl- oder Kunststoffrohren können einfache Distanzhalter selbst angefertigt werden, um individuelle Wandabstände zu erreichen oder Wandunebenheiten auszugleichen. Muschelbrüche an den Schilderbohrungen werden durch die großen Kopfteile kaschiert.



EASY-FIX 1 Chrom  
(Messing verchromt)



EASY-FIX 1 Steel  
(Edelstahl)

Ausführung	Schildstärken A	Kopf Ø B	Wanddistanz C	Bohrloch Ø min./max D	Schrauben Ø	Bestellnr.	Preis
Chrom	-	14 mm	-	4,5 - 7,5 mm	4 mm	102010	<a href="#">Shop</a>
Steel	-	14 mm	-	4,5 - 7,5 mm	4 mm	102030	
Rabatt						ab 40 Stk.	5%
						ab 80 Stk.	10%
						ab 160 Stk	20%



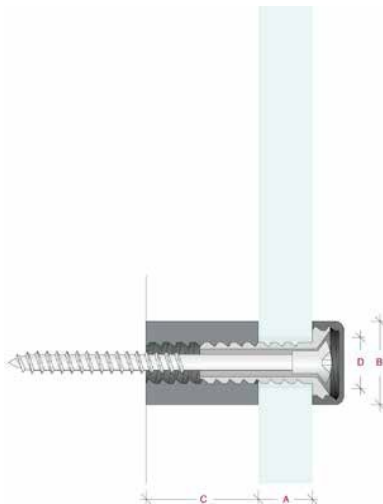

## EASY-FIX 2

Bei diesem dreiteiligen System sind alle Teile ineinander verschraubt. Die Distanzhalter werden bereits vor der Wandmontage am Schild befestigt. Dies ermöglicht eine einfache und rasche Montage ohne zusätzliches Werkzeug. Der große Verstellbereich bietet Flexibilität bei der Auswahl der Schildstärke.



EASY-FIX 2 Chrom  
Large/Medium/Small  
(Messing verchromt)



EASY-FIX 2 Steel  
Large/Medium/Small  
(Edelstahl)

Small	Schildstärken A	Kopf Ø B	Wanddistanz C	Bohrloch Ø min./max D	Schrauben Ø	Bestellnr.	Preis
Chrom	1 - 10 mm	10 mm	12 mm	6 - 7 mm	3 mm	201010	<a href="#">Shop</a>
Steel	1 - 10 mm	10 mm	12 mm	6 - 7 mm	3 mm	201030	
Medium	Schildstärken A	Kopf Ø B	Wanddistanz C	Bohrloch Ø min./max D	Schrauben Ø	Bestellnr.	Preis
Chrom	1 - 15 mm	14 mm	18 mm	7 - 9,5 mm	4 mm	202010	<a href="#">Shop</a>
Steel	1 - 15 mm	14 mm	18 mm	7 - 9,5 mm	4 mm	202030	
Large	Schildstärken A	Kopf Ø B	Wanddistanz C	Bohrloch Ø min./max D	Schrauben Ø	Bestellnr.	Preis
Chrom	1 - 20 mm	18 mm	25 mm	9,5 - 11 mm	6 mm	203010	<a href="#">Shop</a>
Steel	1 - 20 mm	18 mm	25 mm	9,5 - 11 mm	6 mm	203030	

Rabatt	ab 40 Stk.	5%
	ab 80 Stk.	10%
	ab 160 Stk	20%



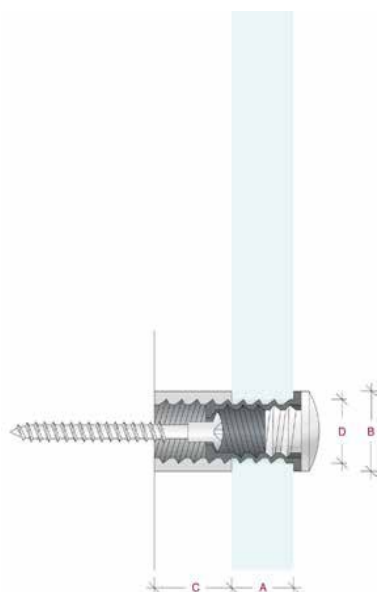

### EASY-FIX 3

EASY-Fix 3 vereint die Montagevorteile des dreiteiligen EASY-Fix 2 mit einem anspruchsvollen Design. Die ineinander verschraubbaren Teile werden bei den Chrom- und Goldmodellen mit einem wunderschönen Kugelkopf abgerundet. Die Edelstahlmodelle mit ihrem Flachkopf bieten dagegen Purismus.



EASY-FIX 3 Chrom  
Large/Medium  
(Messing verchromt)



EASY-FIX 3 Steel  
Large/Medium  
(Edelstahl)

Medium	Schildstärken A	Kopf Ø B	Wanddistanz C	Bohrloch Ø min./max D	Schrauben Ø	Bestellnr.	Preis
Chrom	2 - 8 mm	12 mm	10 mm	10,5 mm	3,5 mm	302010	<a href="#">Shop</a>
Steel	2 - 8 mm	12 mm	10 mm	10,5 mm	3,5 mm	302030	
Large	Schildstärken A	Kopf Ø B	Wanddistanz C	Bohrloch Ø min./max D	Schrauben Ø	Bestellnr.	Preis
Chrom	2 - 15 mm	15 mm	15 mm	12,5 mm	4 mm	303010	<a href="#">Shop</a>
Steel	2 - 15 mm	15 mm	15 mm	12,5 mm	4 mm	303030	

Rabatt	ab 40 Stk.	5%
	ab 80 Stk.	10%
	ab 160 Stk	20%



## Kreissäge Varga 1

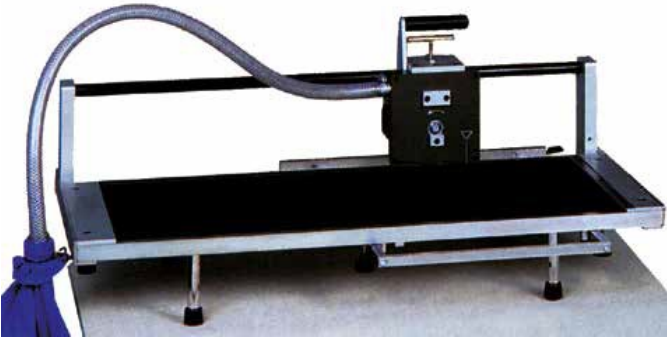

Motor 230V/50Hz	350 W
Drehzahl	15.000 U/min
Sägeblatt	Ø 120 mm
Gewicht	18 kg
Schnittdicke	6,3 mm
Profil	6 mm
Nichteisenmetall	6 mm
Schnittlänge	620 mm

	<b>Preis</b>
Tischkreissäge Varga 1	<a href="#">Webshop</a>

## Tischkreissäge Varga 11

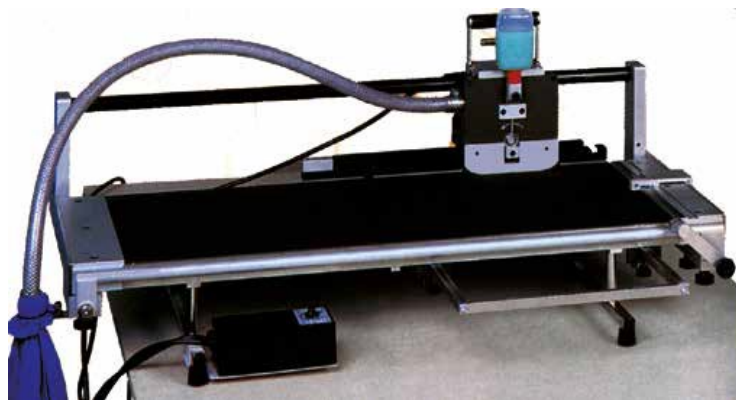

Motor 230V/50Hz	500 W
Drehzahl	3.000 - 15.000 U/min
Sägeblatt	Ø 120 mm
Gewicht	28 kg
Schnittdicke	15 mm
Profil	15 mm
Nichteisenmetall	5 mm
Schnittlänge	665 mm

	<b>Preis</b>
Tischkreissäge Varga 11	<a href="#">Webshop</a>

## Tischkreissäge Varga 21-7 / 21-15 / 125-15



	21-7	21-15	125-15
Motor 230V/50Hz	350 W	500 W	500 W
Drehzahl	13.000 - 15.000 U/min		
Sägeblatt	Ø 120 mm		
Gewicht	30 kg	31 kg	39 kg
Schnittdicke	7 mm	15 mm	
Profil	7 mm	15 mm	
Nichteisenmetall	4 mm	5 mm	
Schnittlänge	1.030 mm		1.250 mm

	<b>Preis</b>
Tischkreissäge Varga 21-7	<a href="#">Webshop</a>
Tischkreissäge Varga 21-15	
Tischkreissäge Varga 125-15	



## Facettiermaschine Varga 2

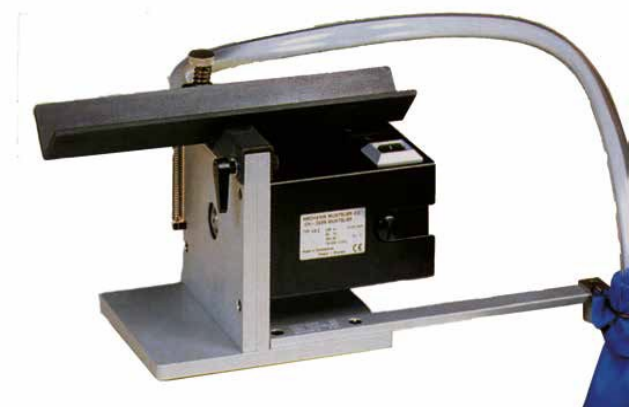

Motor 230V/50Hz	350 W
Drehzahl	15.000 U/min
Sägeblatt	Ø 120 mm
Gewicht	5 kg

	Preis
Facettiermaschine Varga 2	<a href="#">Webshop</a>

## Zubehör zu Varga Tischkreissägen und Facettiermaschinen

	Preis
Tischwagen fahrbar für Varga 21/7 und 21/15	auf Anfrage
Materialanschlag VA 15	auf Anfrage
Tropfanlage VA6	auf Anfrage
Sägeblatt VA1 - 24 Zähne	<a href="#">Webshop</a>
Sägeblatt VA1 - 36 Zähne	<a href="#">Webshop</a>
Sägeblatt VA2 - 24 Zähne	<a href="#">Webshop</a>
Motorschlater MSV1	auf Anfrage
Motorschlater MSV2	auf Anfrage
Motorkohlen - 1 Paar	auf Anfrage
Vargol Schmiermittel	<a href="#">Webshop</a>
Hebeseil für VA 21/7 oder VA 21/15	auf Anfrage



## Schneideschere Modell 2001



- Schnittbreite 310 mm mit verstellbarem Anschlag
- 2001-P für Kunststoffe bis 3 mm Stärke
- 2001-M für Aluminium bis 1mm und Messing bis 0,6mm Stärke

	Preis
Schneideschere Modell 2001	<a href="#">Webshop</a>

## Rundeckenstanze Modell CM 40



- auswechselbare, selbstjustierende Einsätze für eine Vielzahl von unterschiedlichen Ecken
- für Kunststoffe bis 3 mm Stärke
- für Aluminium bis 1mm und Messing bis 0,6mm Stärke

	Preis
Rundeckenstanze Modell CM 40 (inkl. 1 Einsatz)	<a href="#">Webshop</a>
Einsatz zu CM 40	<a href="#">Webshop</a>

Einsätze in Rundungen mit Radius 3, 5, 9 und 13 mm sowie konkav mit Radius 6,5 und 13 mm erhältlich.

